

СИСТЕМЫ РАЗДВИЖНЫХ ДВЕРЕЙ: УСТАНОВОЧНЫЕ ИНСТРУКЦИИ

Раздвижные двери серии AIR-B S42

Версия 7 (Май 2010)

	Легкая	Средняя	Сложная
Производство			
Сборка			

С учетом технических изменений

raumplus

СОДЕРЖАНИЕ

Общая информация и инструменты_ страница 03

Аксессуары_ страница 04

Установочные инструкции_ страницы 05 – 12

Детальный чертеж_ страницы 13 – 15

Информация о версии:

Полностью переработаны - верхний ролик AIR, верхняя направляющая AIR, нижняя направляющая AIR, стопор для верхнего ролика с тормозом двери AIR



ОБЩАЯ ИНФОРМАЦИЯ И ИНСТРУМЕНТЫ

ОБЩАЯ ИНФОРМАЦИЯ:

Подготовка

- Пожалуйста, проверьте соответствие элементов и их номера пунктов в соответствии с накладной и инструкцией по монтажу.
- Пожалуйста, проверьте целостность поставляемых элементов.
- В случае возникновения рекламаций или недостатков - обратитесь к вашему поставщику.

Собираете или устанавливаете?

- Для сборки элементов, поставляемых RAUMPLUS, пожалуйста используйте приведенные инструкции.
- Для установки элементов, поставляемых RAUMPLUS, пожалуйста используйте приведенные инструкции.

ИНФОРМАЦИЯ:

- Предполагается, что вы правильно и точно определили все раскроечные и установочные размеры в соответствии с настоящими инструкциями.
- Максимальный вес двери: 60кг.

ИНСТРУМЕНТЫ:

- Инструмент для резки алюминиевого профиля
- Шестигранный ключ
- Открытый ключ (10 мм)
- Дрель, шуруповерт
- Сверла Ø6,5/8,5/10мм (бетон/дерево)
- Резиновый молоток
- Клейкая лента
- Карандаш
- Уровень

АКСЕССУАРЫ

АКСЕССУАРЫ:

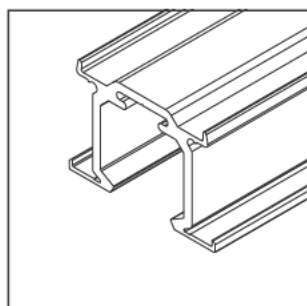

1_

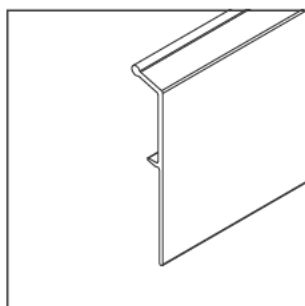

2_

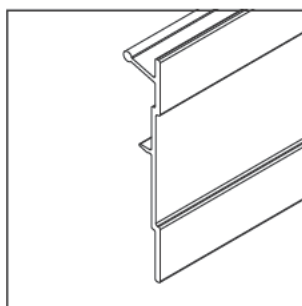

3_

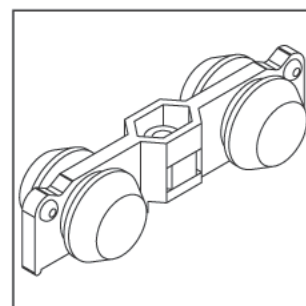

4_

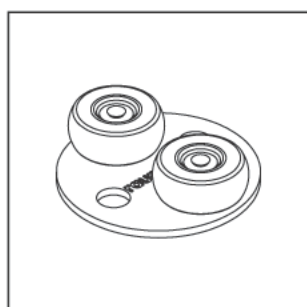

5_

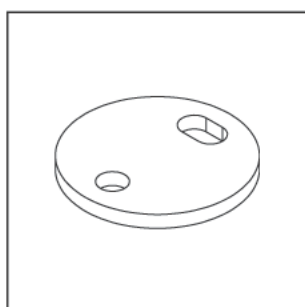

6_

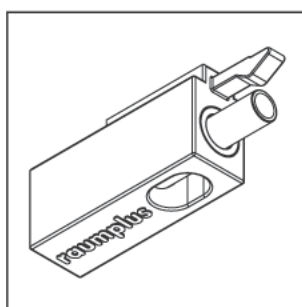

7_

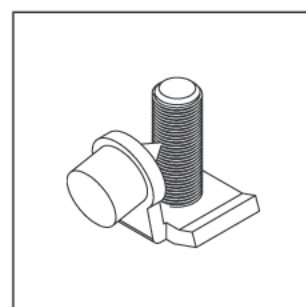

8_

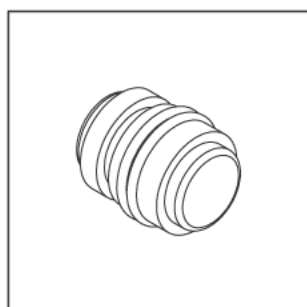

9_

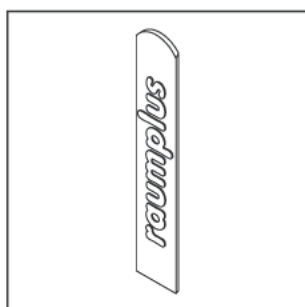

10_



11_

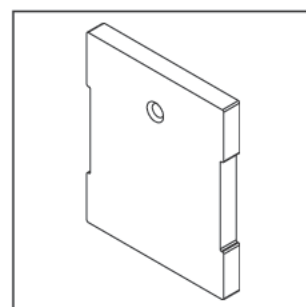

12_

1_ Верхняя направляющая AIR (14.55.0xx)_

2_ Средний вставной профиль AIR (14.53.0xx)_

3_ Накладка на верхнюю направляющую AIR
(14.50.0xx)_

4_ Верхний ролик AIR (10.06.010)_

5_ Площадка с нижними роликами 38мм
(10.06.030)_

6_ Площадка под нижний ролик AIR (10.05.025)_

7_ Стопор для верхнего ролика с тормозом AIR
(10.05.017)_

8_ Стопор для верхней направляющей AIR
(10.05.060)_

9_ Тормоз для верхнего ролика AIR (10.05.030)_

10_ Заглушка для отверстий (10.07.05x)_

11_ Противопыльная щетка, серая (10.07.02x)_

ДОПОЛНИТЕЛЬНО:

12_ Заглушка для верхней направляющей
(10.05.291)_

13_ Торцевая заглушка AIR (без рисунка.)
(10.05.296, левая), (10.05.297, правая)_

14_ Крепление заглушки AIR (без рисунка)
(10.05.290)_

15_ Винт для стенного соединительного профиля
(без рисунка) (10.07.081)_

16_ Гайка для стенного соединительного профиля
(без рисунка) (10.07.082)_

УСТАНОВОЧНЫЕ ИНСТРУКЦИИ_

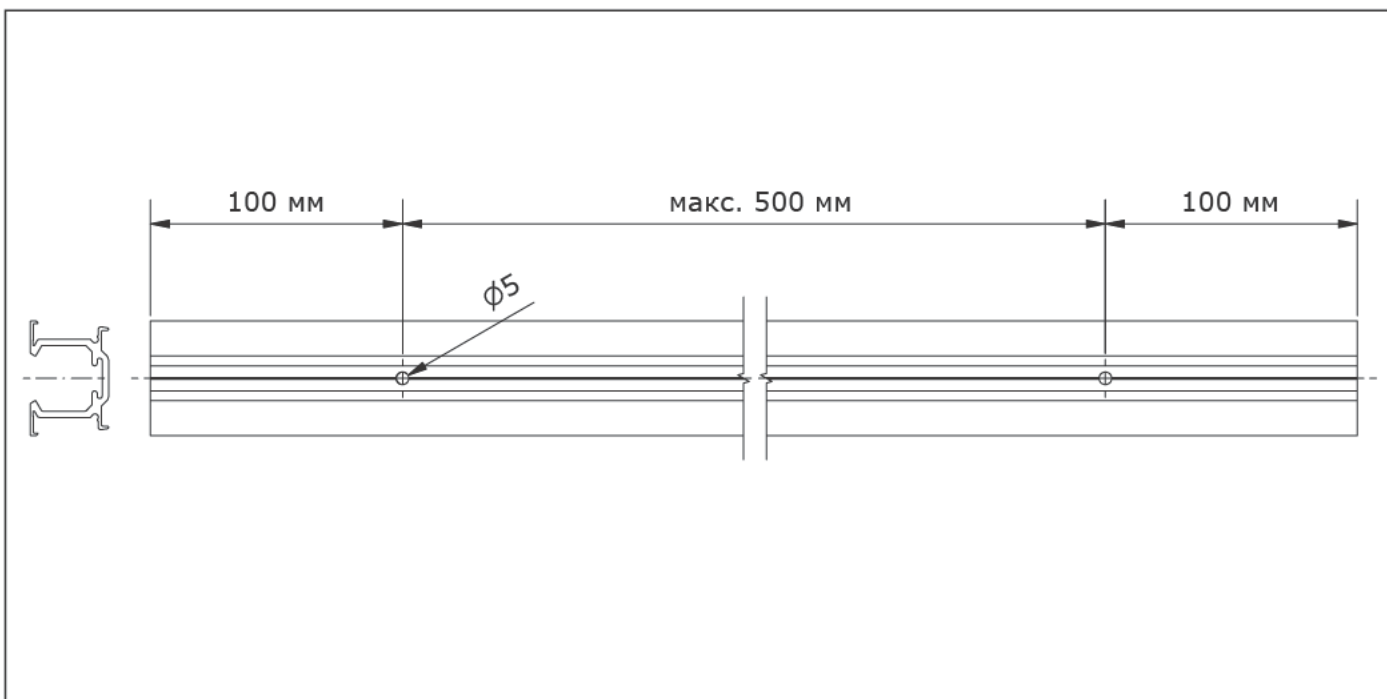

1_ нарежьте в размер накладку на верхнюю направляющую, нарежьте в размер верхний направляющий и вставной профиль, просверлите отверстия в верхнем направляющем профиле.

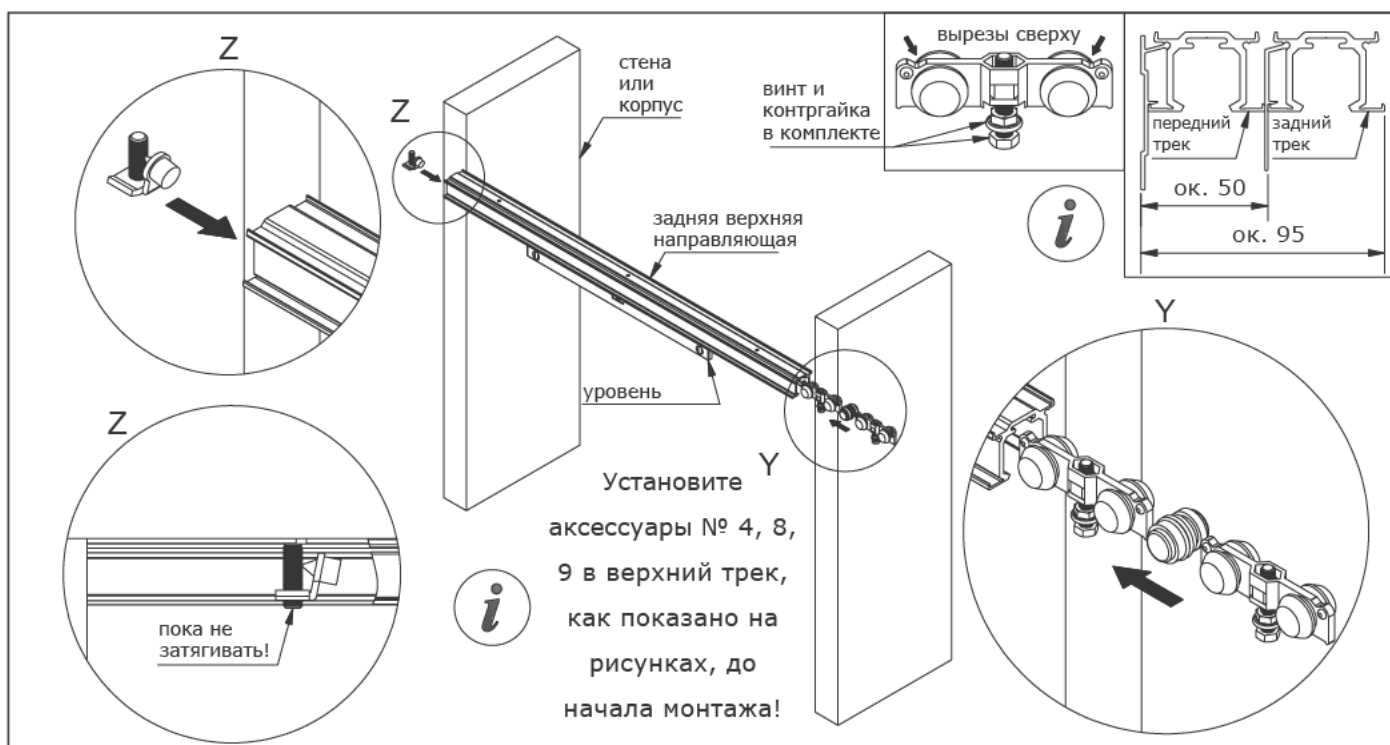

2_ Просверлите отверстия в потолке/верхней части корпуса и смонтируйте сперва задний горизонтальный трек с предустановленными заранее аксессуарами.

УСТАНОВОЧНЫЕ ИНСТРУКЦИИ_



При установке раздвижных дверей оставьте ок. 6 мм расстояния между нижним краем раздвижной двери и полом!

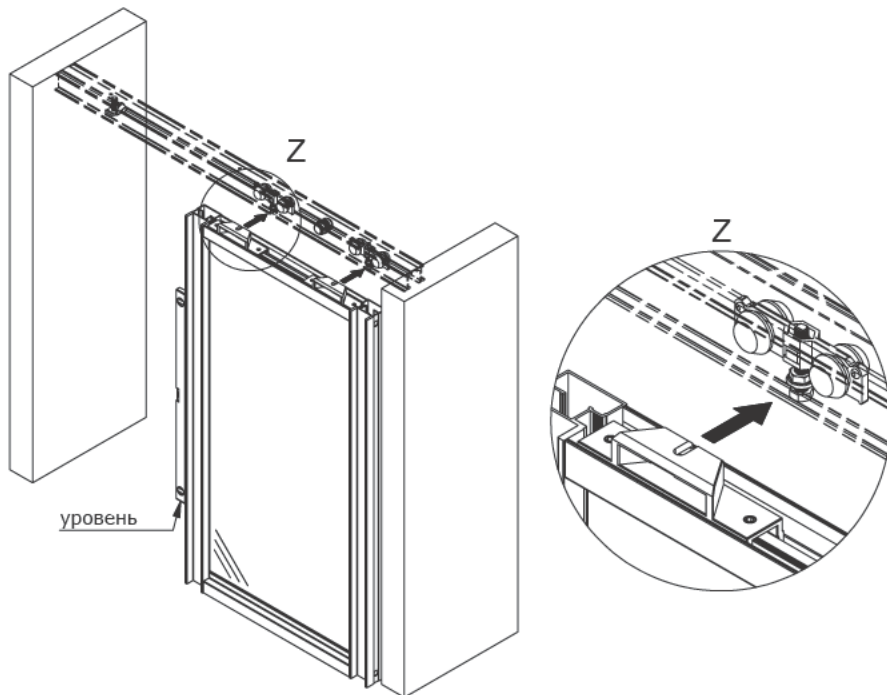

3_ установите заднюю раздвижную дверь на шарниры, отрегулируйте винты, но пока не затягивайте.

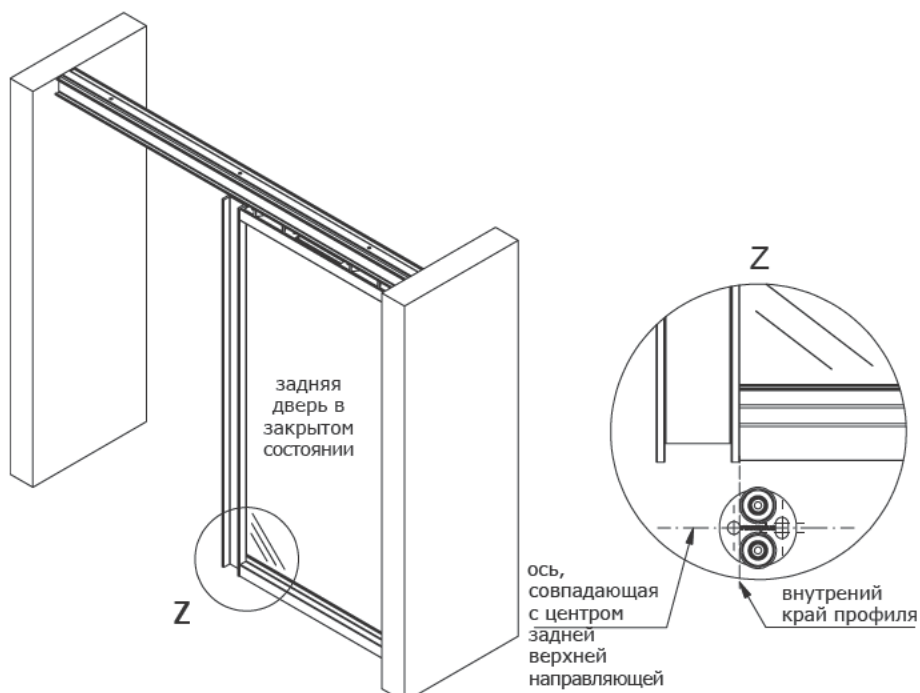

4_ отметьте позиции (клеякой лентой / карандашом), вновь снимите двери и укрепите нижние ролики.

УСТАНОВОЧНЫЕ ИНСТРУКЦИИ

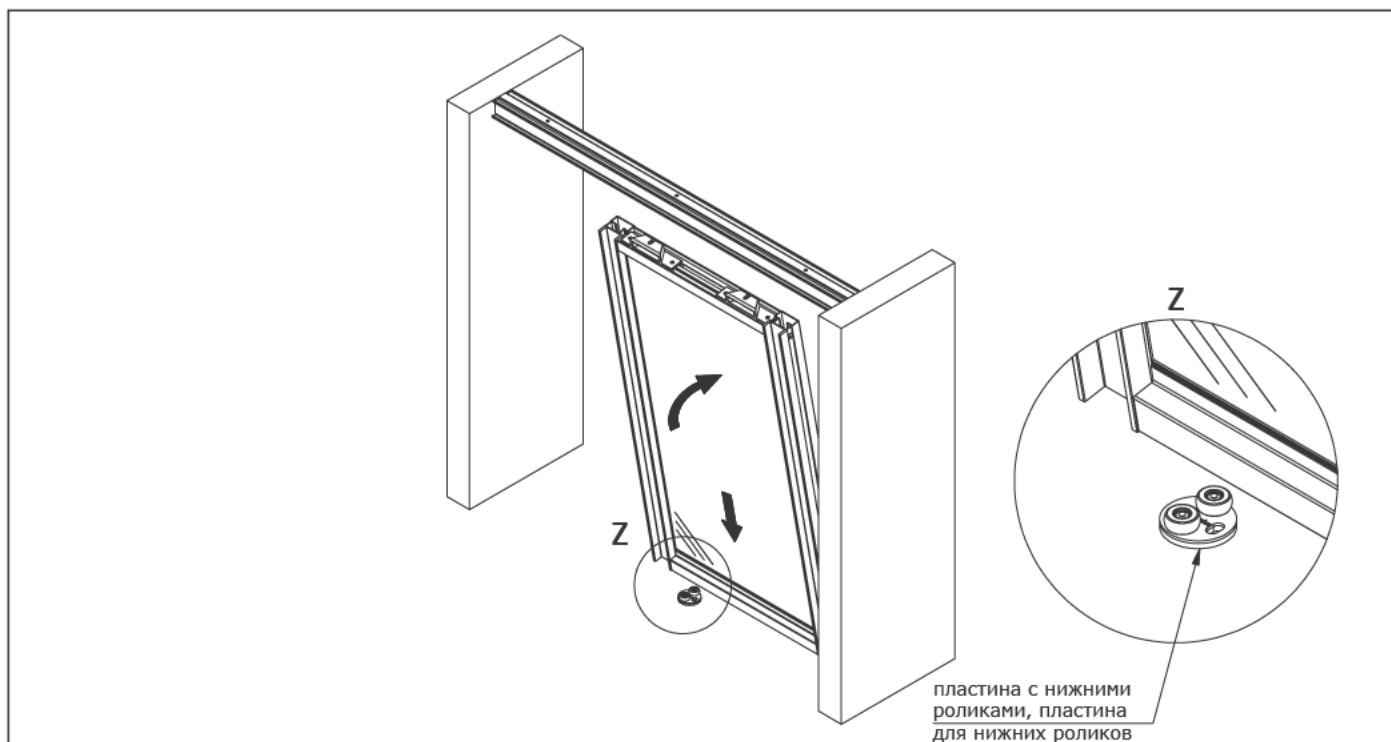

5_ установите вновь заднюю раздвижную дверь на шарниры и затяните.

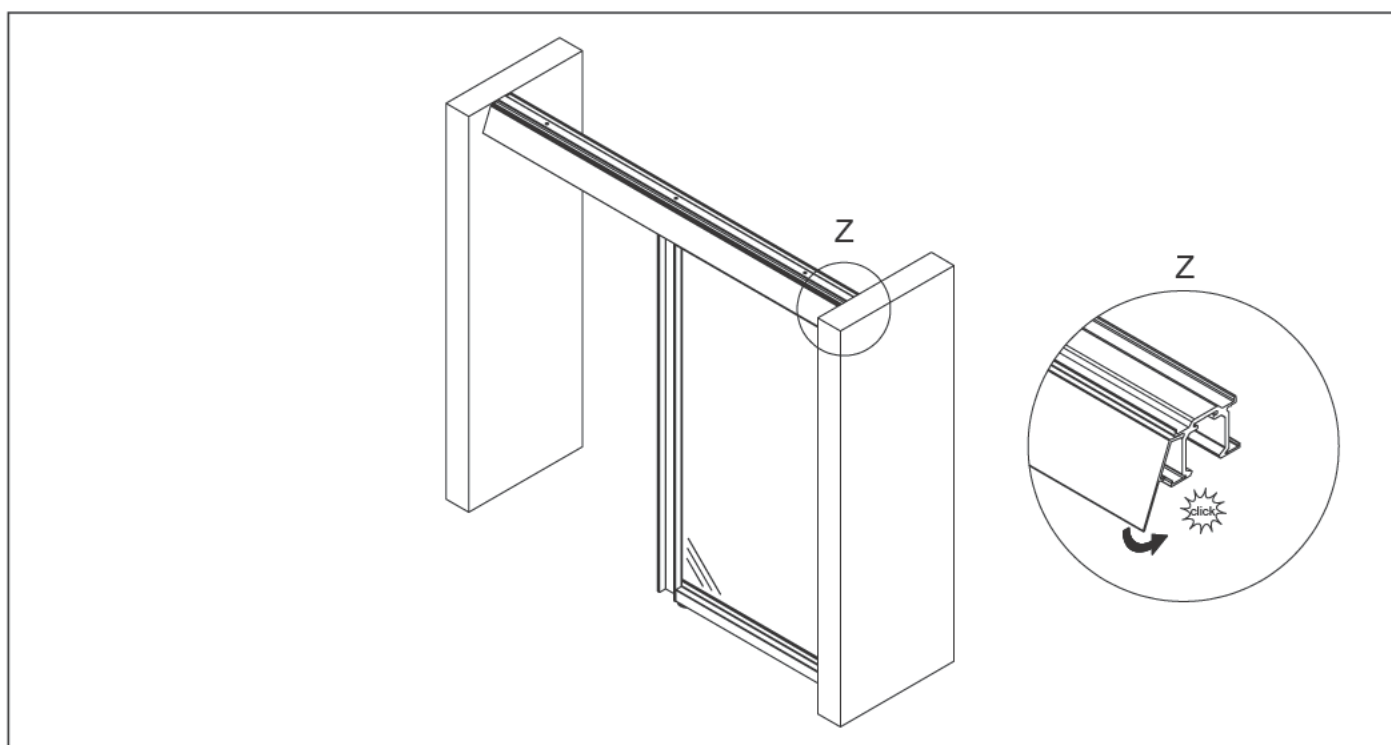

6_ Установите средний профиль.

СБОРОЧНЫЕ ИНСТРУКЦИИ_

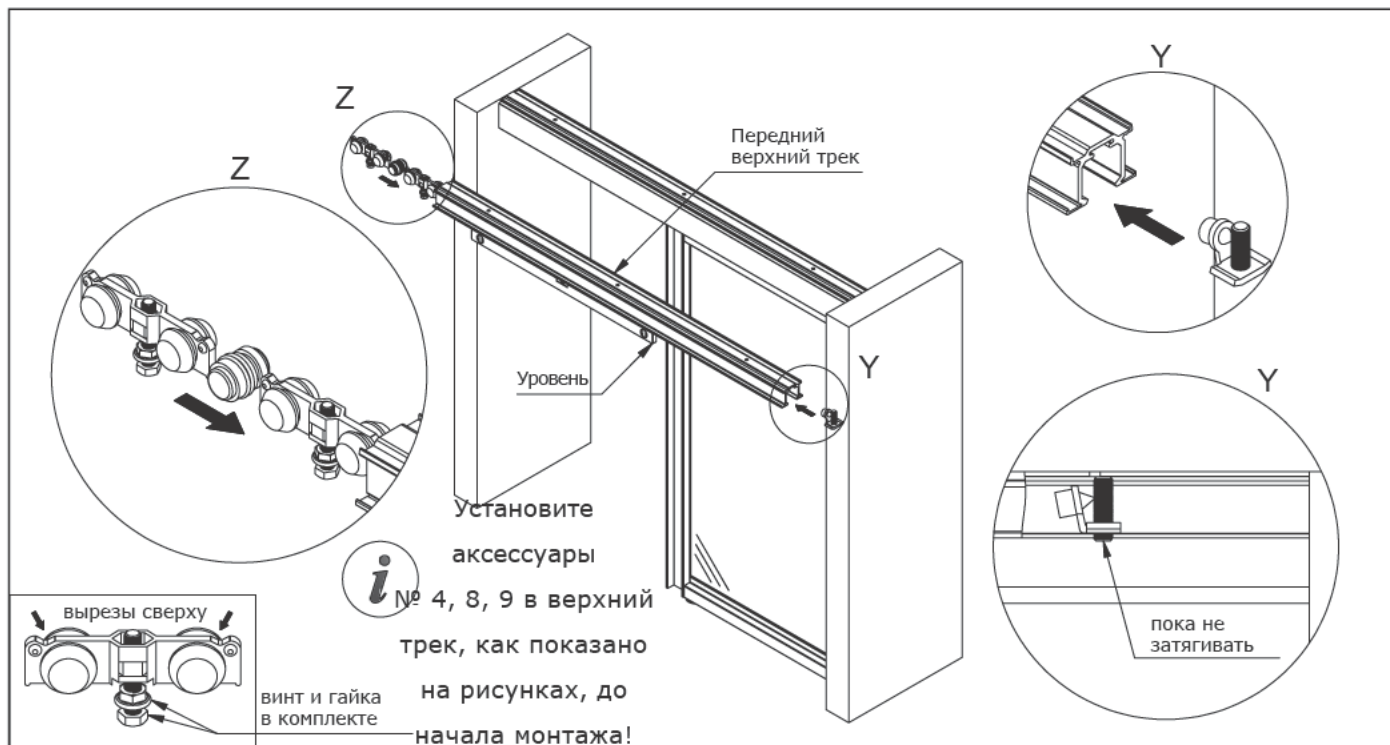

7_ Просверлите отверстия в потолке/верхней части корпуса и смонтируйте передний горизонтальный трек с предустановленными заранее аксессуарами.

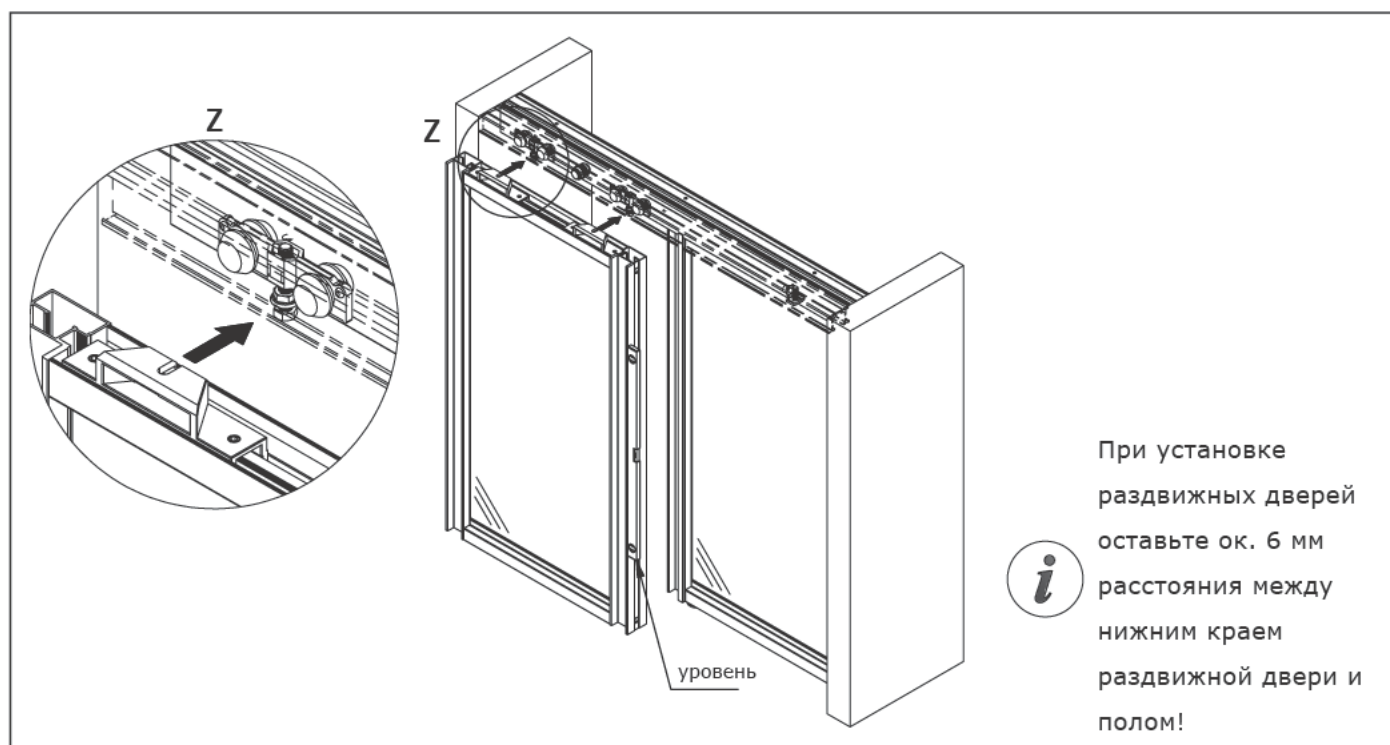

8_ установите переднюю раздвижную дверь на шарниры, отрегулируйте винты, но пока не затягивайте.

СБОРОЧНЫЕ ИНСТРУКЦИИ

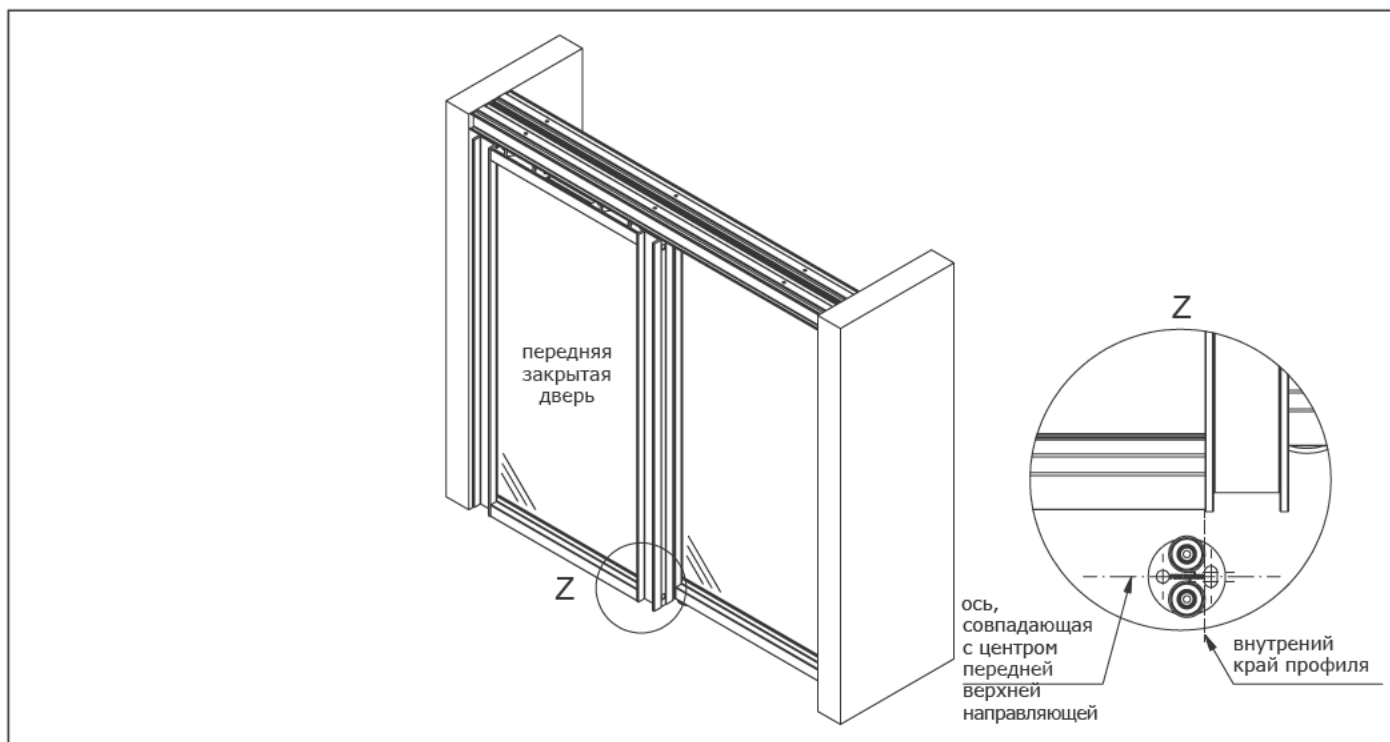

9_ отметьте позиции (клеякой лентой / карандашом), вновь снимите дверь и укрепите нижний ролик.

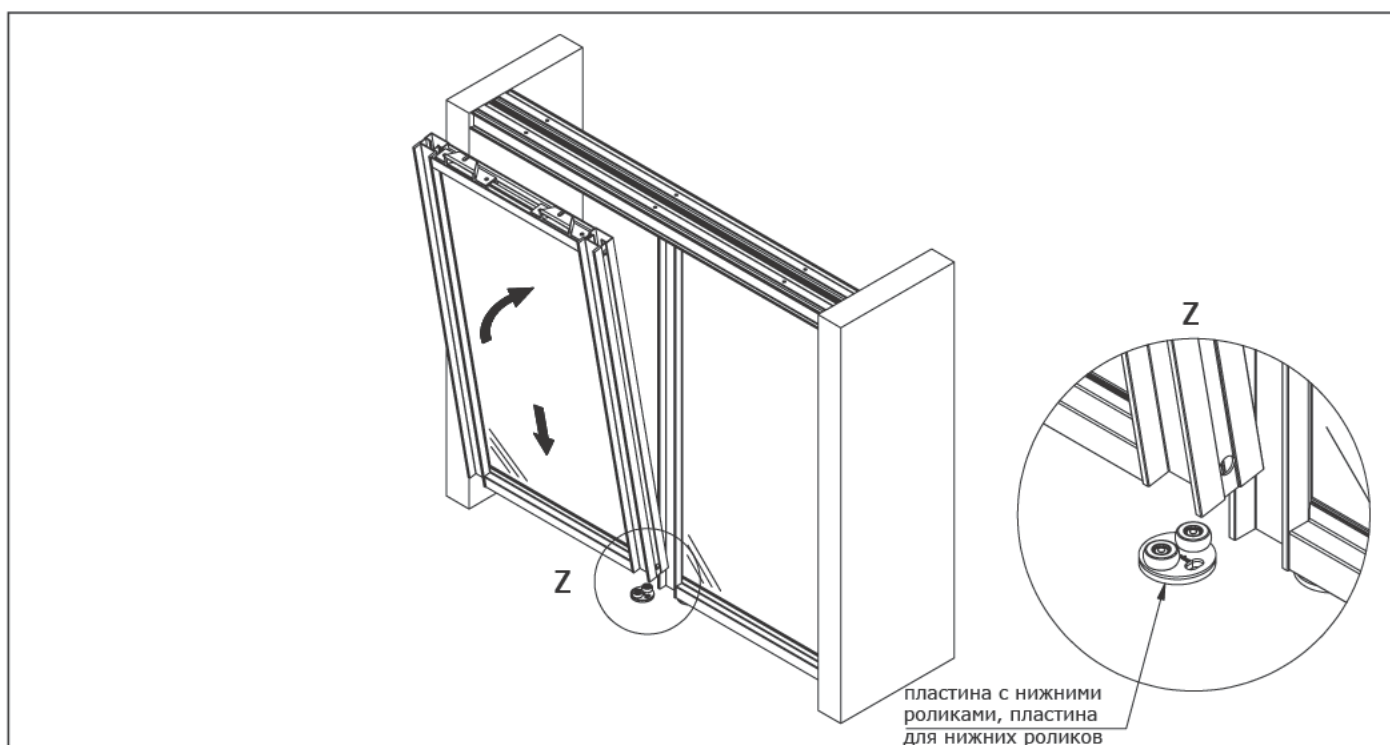

10_ установите вновь переднюю раздвижную дверь на шарниры и затяните.

УСТАНОВОЧНЫЕ ИНСТРУКЦИИ_

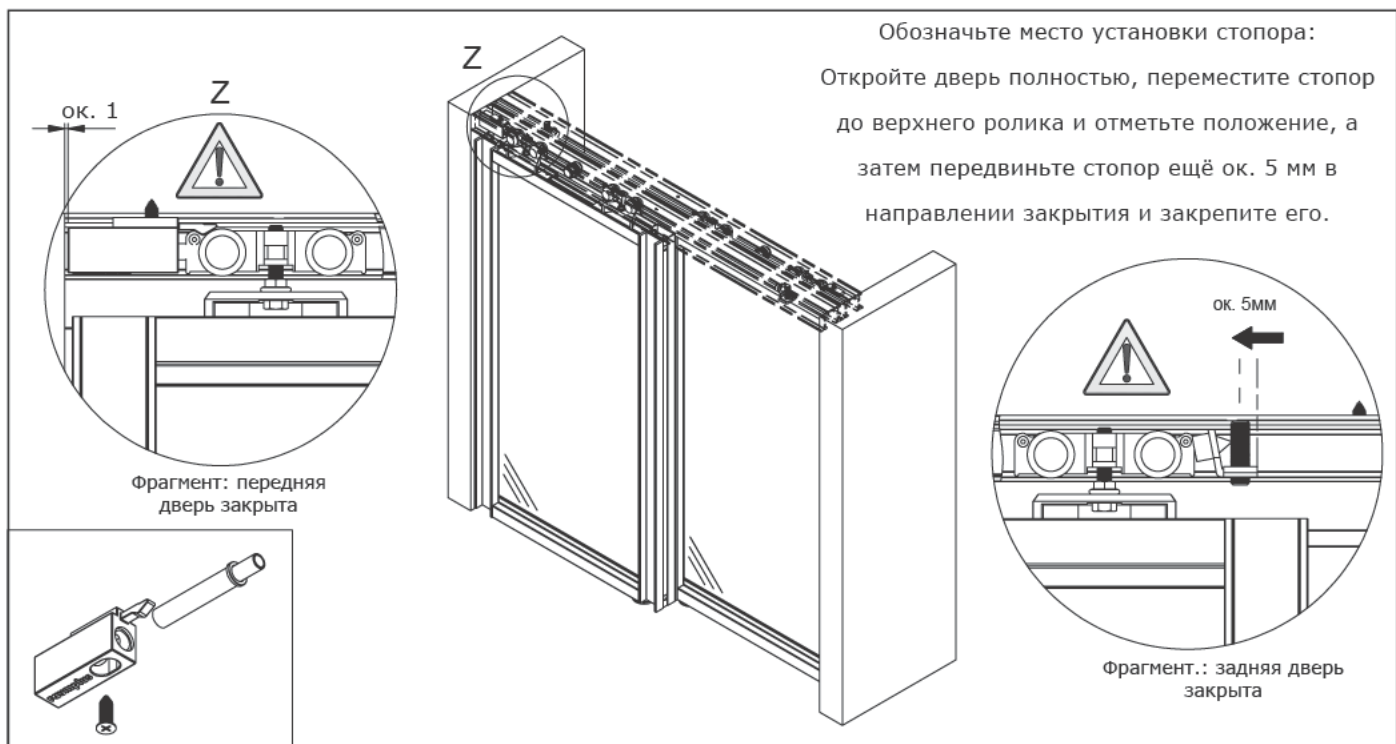

11_ Установка стопора для верхнего ролика с тормозом AIR в верхней направляющей в закрытой позиции

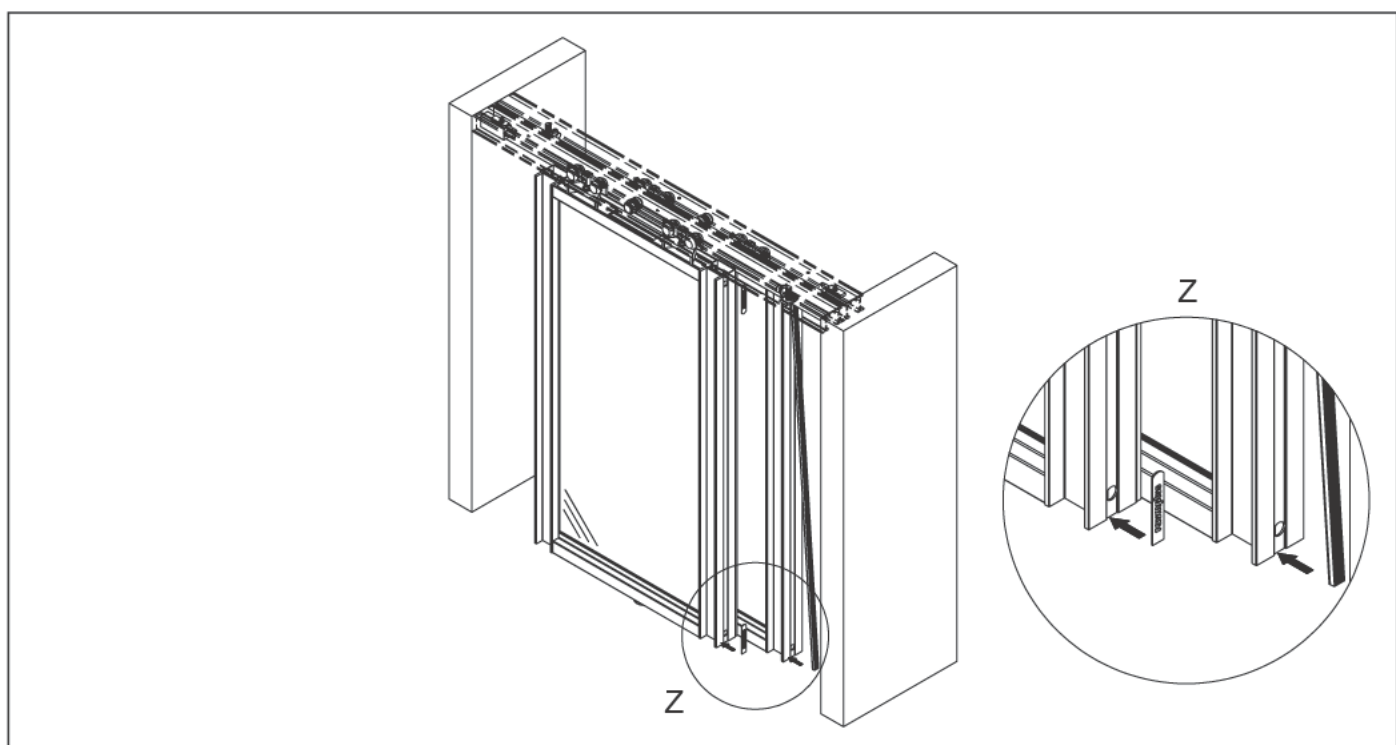

12_ Наклейте противопыльные щетки и заглушки на отверстия (см стр. 12)

УСТАНОВОЧНЫЕ ИНСТРУКЦИИ_

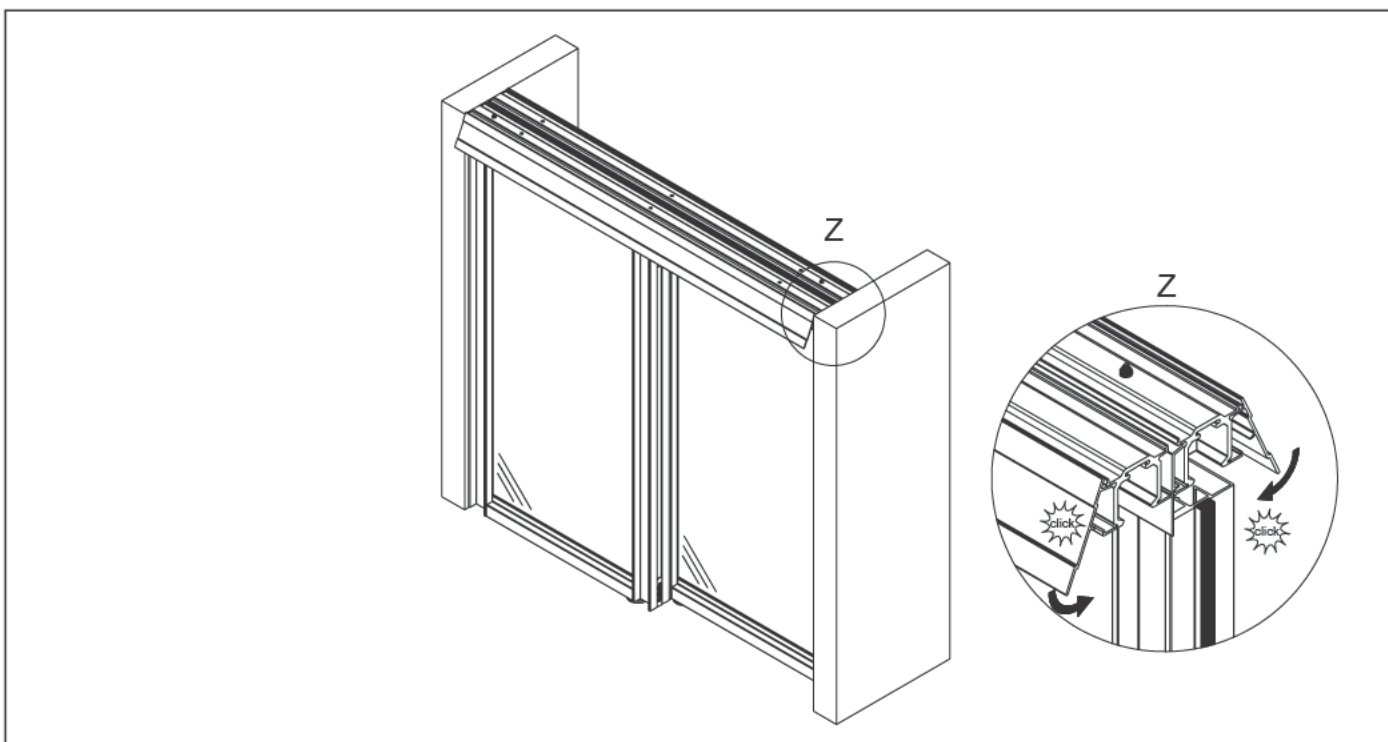

13_ Установите накладки для верхних треков спереди и сзади.

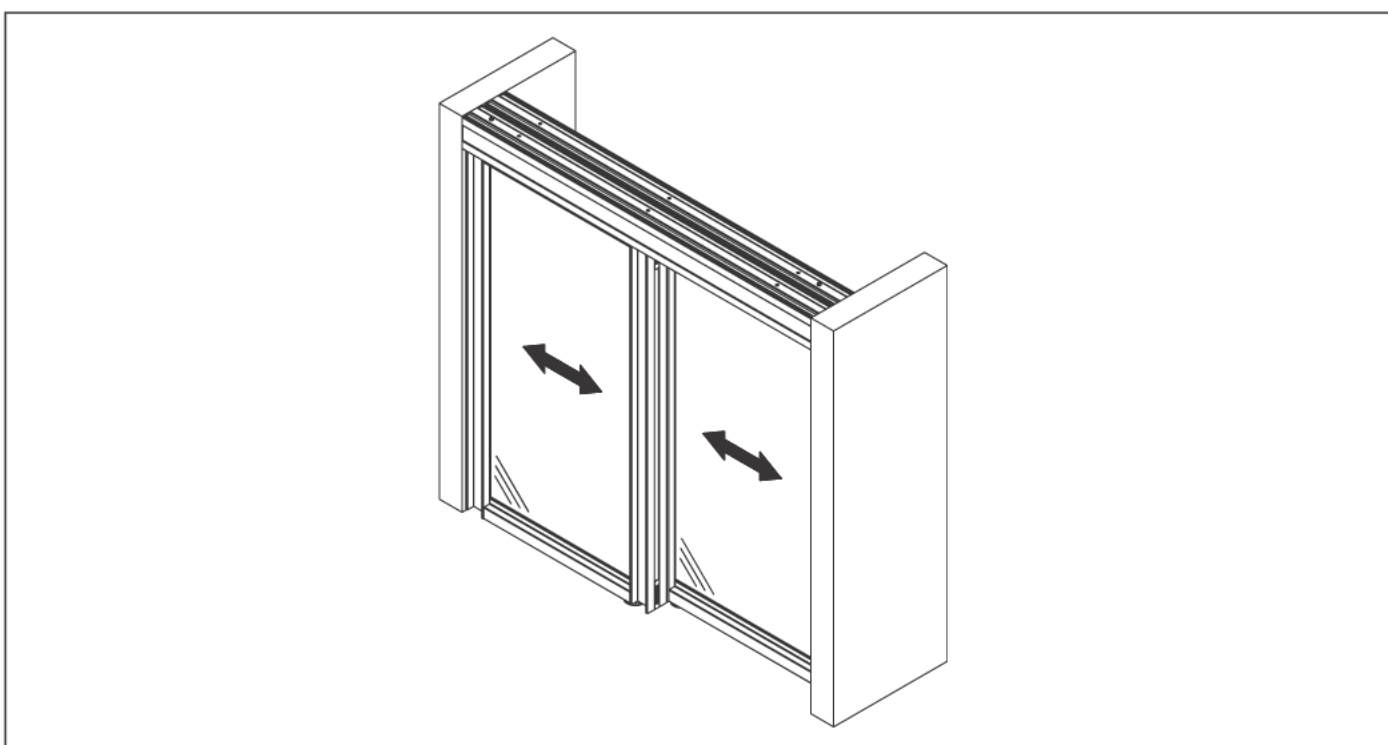

14_ Проверьте функциональность.

УСТАНОВОЧНЫЕ ИНСТРУКЦИИ_

Противопыльные щетки и заглушки.

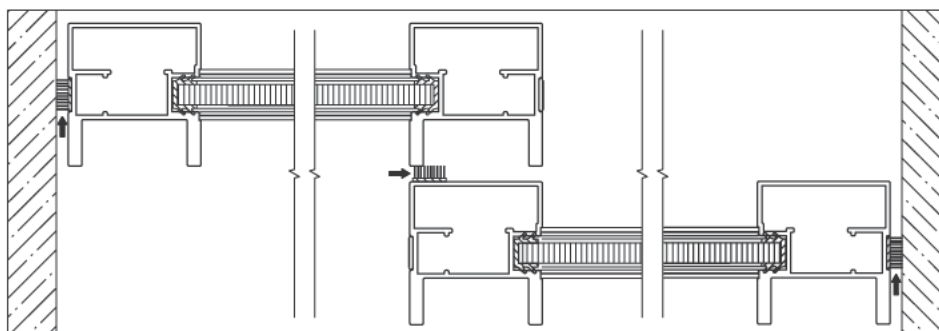

1. Пример

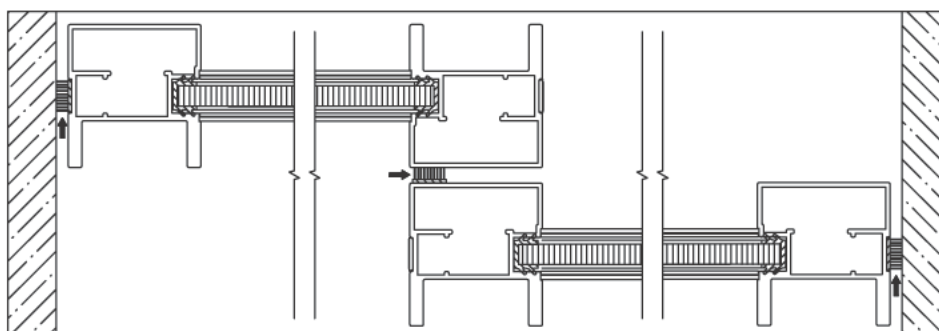

2. Пример перевернутый профиль

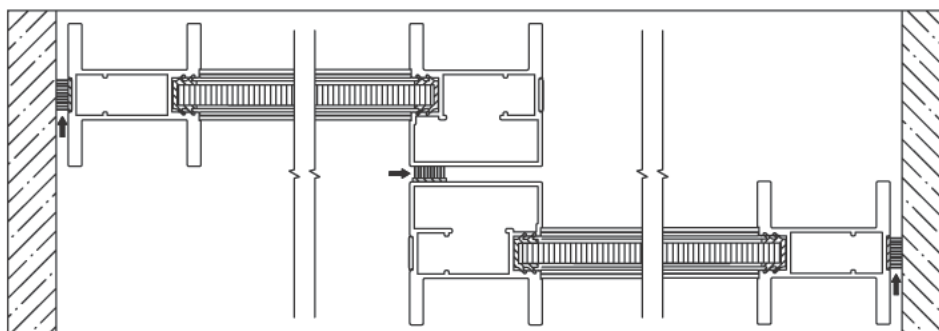

3. Пример смешанный профиль

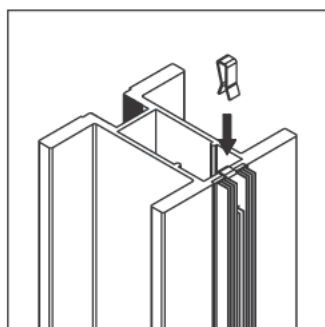

Клипса

После наклейки противопыльной щетки - укрепите концы щеток клипсами сверху и снизу.



Наклейте на надсверленные отверстия на вертикальном профиле заглушки.

ДЕТАЛЬНЫЙ ЧЕРТЕЖ

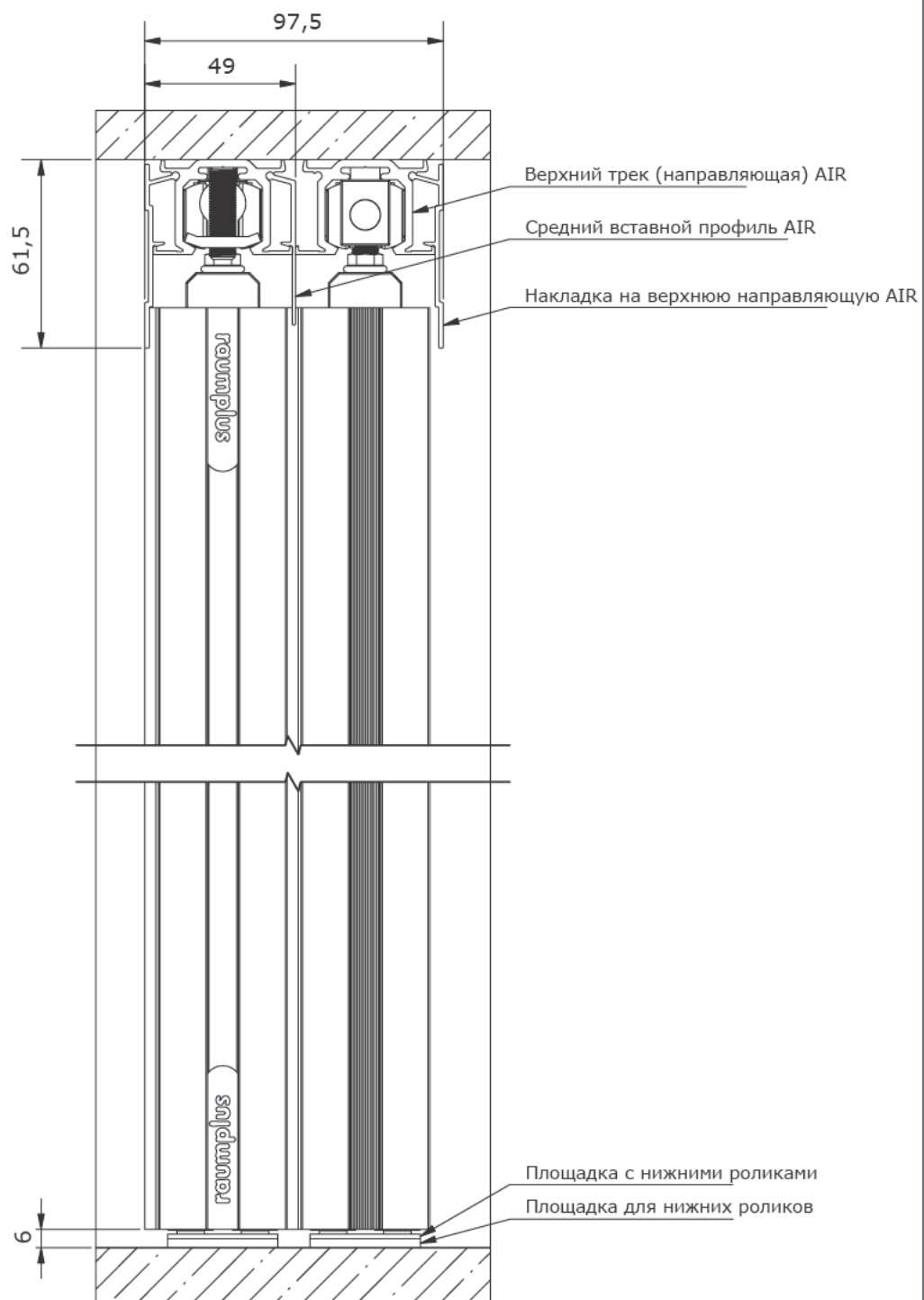

ДЕТАЛЬНЫЙ ЧЕРТЕЖ

Стеновое крепление для верхнего трека (направляющей).

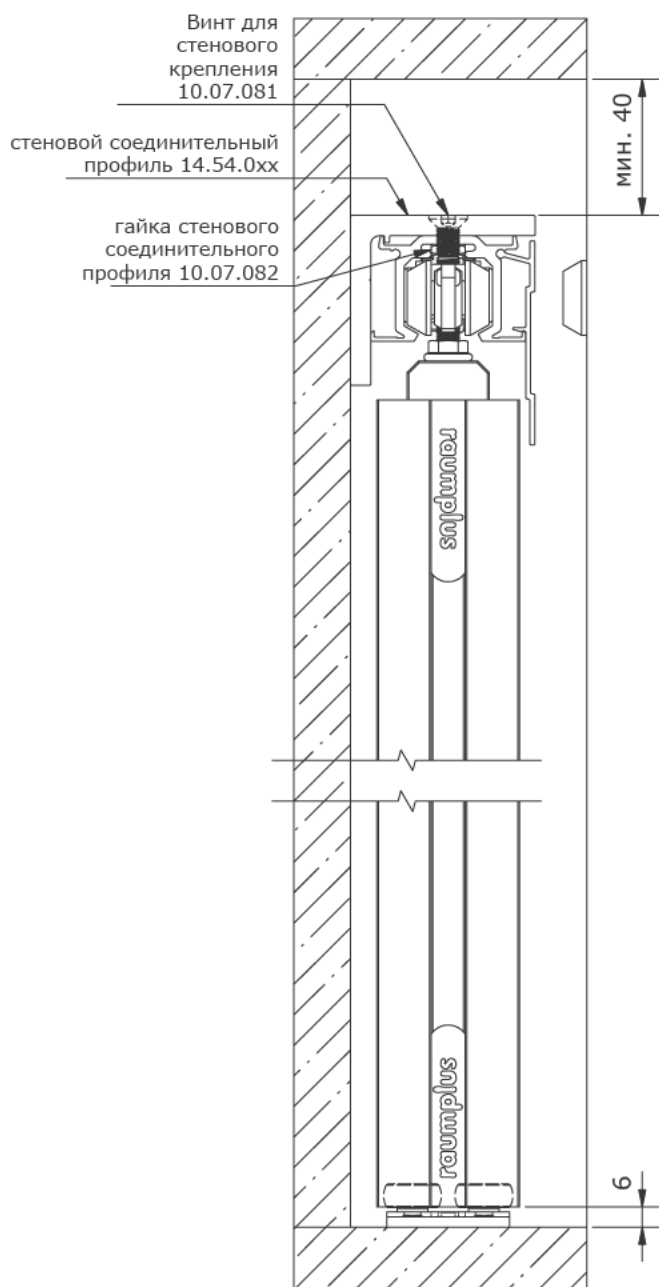

ДЕТАЛЬНЫЙ ЧЕРТЕЖ

Крепление к стене нижней площадки

